

**weberm**

The Brand of Progress

SRV/SRX



# ВИБРОТРАМБОВКИ SRV/SRX



**Batisse**  
Building technology

# Вибротрамбовки от Weber MT

качество, с которым вы всегда будете впереди!

Отличные результаты уплотнения, образцовый уровень комфорта в управлении и надежная конструкция являются необходимыми требованиями для вибротрамбовок. Если вы ищете вибротрамбовку высочайшего качества, отвечающую всем этим требованиям, считайте, что вы ее нашли, познакомившись с серией SRV/SRX от Weber MT.

Вибротрамбовки Weber MT удовлетворят вас и ваших клиентов вне зависимости от требований выполняемой работы, будь то уплотнение земли в канализациях и траншеях, дорожно-восстановительные работы или садово-ландшафтный дизайн.

Все вибротрамбовки Weber MT подвергаются испытаниям в специально созданных и приближенных к реалистичным условиям. Это означает, что все машины, включая две модели с 4-х тактным бензиновым двигателем и одну с дизельным двигателем, имеют качество, проверенное на практике.



## Преимущества вибротрамбовок Weber MT

- ↳ Высокая производительность
- ↳ Высокое качество сборки, компоненты идеально подходят друг к другу
- ↳ Минимальные требования по обслуживанию
- ↳ Максимальная надежность благодаря использованию материалов высочайшего качества при сборке
- ↳ Высокая устойчивость к износу благодаря специальной обработке материалов
- ↳ 2 года гарантии

## Вибротрамбовки от Weber MT – качество и безопасность для вас и ваших клиентов.

Мощная многоступенчатая система фильтрации гарантирует максимальную надежность, долговечность и безопасность механизмов при работе.



4-х тактные двигатели моделей SRV620 и SRV 660 отличаются легким запуском и низким уровнем загрязнения окружающей среды. Топливный бак вместимостью 3 литра обеспечивает длительное время работы и имеет встроенный топливный фильтр. Крышка топливного бака обладает свойствами вентиляции и деаэрации, а так же крепится на бак во время дозаправки во избежание утери.



Максимальная безопасность. Многоступенчатая система фильтрации включает в себя циклонный фильтр первичной очистки(1), фильтр предварительной очистки(2) и основной фильтр (3). Дополнительную безопасность обеспечивает фильтр, устанавливаемый производителем двигателя.

SRV 620

### Дополнительные возможности

- ↓ Прочный трамбовочный механизм с системой активной смазки, обеспечивающей доступ масла ко всем компонентам
- ↓ Повреждения трамбовочного механизма исключены благодаря конструкции трамбовочной ноги, исключающей столкновения с объектами на площадке
- ↓ Высокоэффективная многоступенчатая система фильтрации воздуха: SRV 620 и SRV 660 оборудованы циклонным фильтром первичной очистки, защищающим двигатель от грязи
- ↓ Система предупреждения о низком уровне масла. Во время запуска электронная система измеряет уровень масла. При недостаточном количестве масла в двигателе загорается индикатор.
- ↓ Ручки для транспортировки
- ↓ Счетчик мотто часов (опция для SRV 620 и SRV 660)
- ↓ Комфорт в управлении благодаря низкому уровню вибрации

# Технические данные

Тип		SRV 620	SRV 660	SRX 75 DH
Рабочий вес	кг	66	75	81
Рабочая ширина	мм	280	280	280
Ударов в минуту		700	670	670
Ход	мм	65	70	70
Сила хода	кН	13.8	16.4	16.4
Производитель двигателя		Honda GX 100	Robin EH 12	Hatz 1 B 20
Тип двигателя		4-х тактный бензиновый	4-х тактный бензиновый	Дизель
Максимальная мощность двигателя	кВт (л.с.)	2.1 (2.9)	2.6 (3.6)	3.5 (4.8)
Мощность при рабочей скорости	кВт (л.с.)	1.8 (2.5)	2.3 (3.1)	3.4 (4.6)

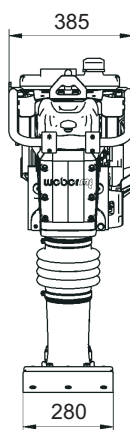
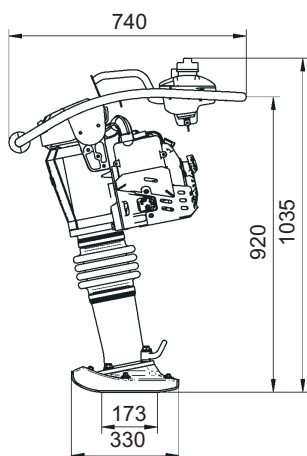

SRV 620

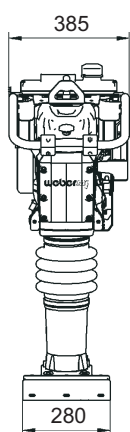
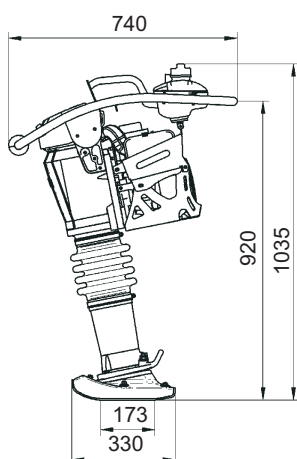

SRV 660

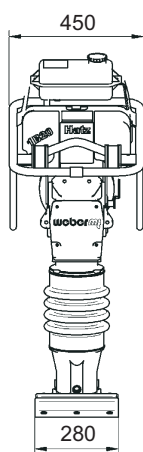
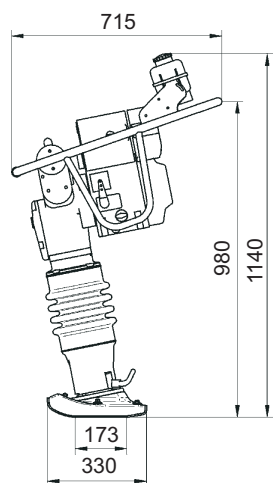

SRX 75 DH



## Батисс

Строительные технологии

107023 г. Москва, ул. Электrozаводская, д.21, корп.8

Тел: 8 800 100-41-95 / +7 (495)972-87-98 / E-Mail: info@batisse.ru / www.batisse.ru